

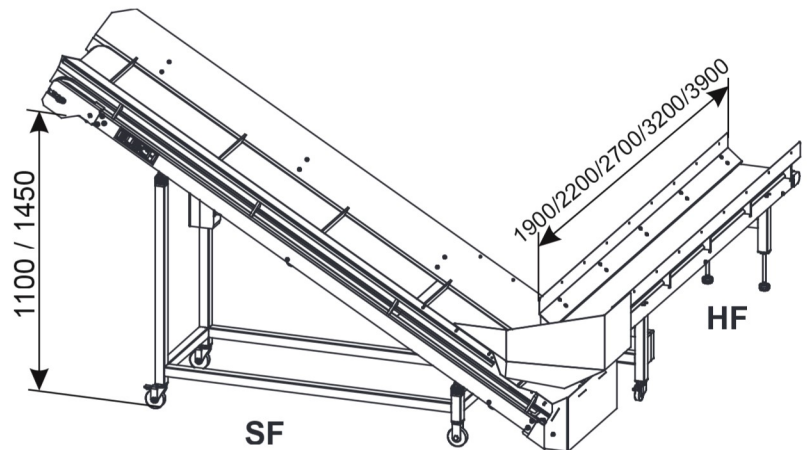

# SPÄNEFÖRDERBÄNDER

## Modellserie SF und SF-ASE

Technische Daten		SF 130/25 -225	SF 160/25 -225	SF 110/50 ASE	SF 145/50 ASE	HF 00/25 -190	HF 00/25 -220	HF 00/25 -270	HF 00/25 -320	HF 00/25 -390
Förderhöhe	mm	1300	1600	1100	1450	-	-	-	-	-
Schüttlänge	mm	2250	2250	-	-	1900	2200	2700	3200	3900
<b>Fördergeschwindigkeit</b>										
bei 50 Hz	m/s	0,4	0,4	0,4	0,4	0,3	0,3	0,3	0,3	0,3
Leistungsbedarf Drehstrom	kW	0,25	0,25	0,25	0,25	0,1	0,1	0,1	0,1	0,1
Stromaufnahme 230 V / 400 V	A	1,0	1,0	1,0	1,0	0,25	0,25	0,25	0,25	0,25
<b>Maße und Gewichte</b>										
Länge	mm	4235	4745	2365	2990	2110	2420	2940	3450	4080
Höhe	mm	1665	1960	1440	1815	490	490	490	490	500
Breite	mm	520	520	645	645	325	325	325	330	335
Nettogewicht	kg	107	123	80	127	45	49	56	67	79

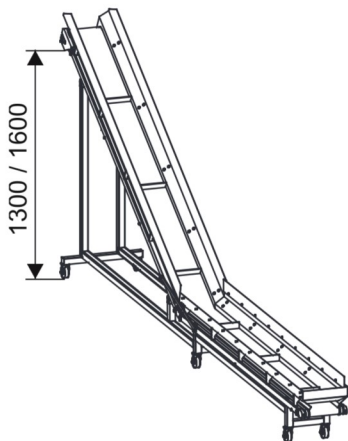

Gerhard Busch GmbH

Brookdamm 28 | D-21217 Seevetal | Germany  
 Tel. +49 (0)40 769159-0 | Fax +49 (0)40 769159-33  
 info@buschgraph.de | www.buschgraph.de

**Stanzmaschinen** Die-Cutting Machines  
**Bündelmaschinen** Banding Machines  
**Späneförderbänder** Waste Conveyors  
**Stapelwender** Pile Turners  
**Schneidemaschinen** Guillotines  
**Schneidperipherie** Peripherals for Guillotines